

Manuale installazione

Impianto vivavoce Bluetooth per BMW

Prodotto applicabile a vetture con BORD NETWORK 2020 con tasti di telefono sul volante:

- SERIE 7 (F01)
- SERIE 5 (F10)
- SERIE 5 TOURING (F11)
- SERIE 5 GT (F07)
- SERIE X3 (F25)
- SERIE 1 (F20)
- SERIE 3 (F30)

Prima di procedere all'installazione del sistema è buona norma aggiornare entrambe le centrali incluse nel kit con ultima revisione disponibile sul sito web dedicato alle case auto:

www.metasystem.it/cardealer

In questo modo si installeranno kit sempre attuali e le problematiche saranno limitate e facilmente risolvibili.

Questo manuale è utilizzabile solo con centralina comandi al volante aggiornata alla revisione SW 01.02.03.00

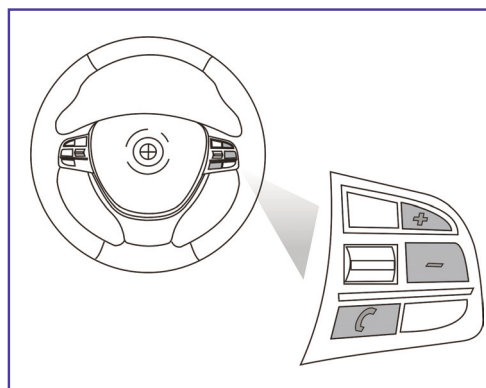

Cat. 99 99 2 179 549

Ricambi e accessori BMW

Descrizione di funzionamento:

All'arrivo di una telefonata, con autoradio attiva, il sistema invia alla vettura il comando di MUTE e viene rimosso al termine della stessa riportandone il livello volume precedentemente impostato a meno che venga aumentato l'ascolto della conversazione con l'ausilio del tasto + sulla razza del volante. In questo caso l'autoradio si reimposta al livello di volume minimo, come nel normale funzionamento dell'autoradio.

Le informazioni tecniche incluse nel seguente manuale sono da ritenersi puramente indicative e l'azienda produttrice non si assume alcuna responsabilità relativamente alle stesse.

Il personale tecnico preposto all'installazione è tenuto a verificare con la dovuta diligenza e sotto la propria responsabilità le informazioni riportate a secondo il tipo di vettura (es. punti di connessione specifici del modello).

MANUALE INSTALLAZIONE KIT VIVAVOCE BLUETOOTH

1. Composizione KIT

L'impianto vivavoce è dedicato alle vetture BMW, il kit si compone dei seguenti moduli:

- * Centralina vivavoce Bluetooth.
- * Cablaggio interfaccia dedicato alla connessione con radio amplificate
- * Microfono alta sensibilità
- * Centralina controllo comandi volante

2a. Connessione audio alle autoradio sprovviste di amplificazione supplementare

Prima di procedere ai collegamenti è opportuno scollegare la batteria della vettura.

- 1) Rimuovere il connettore radio (QUADLOCK) dietro l'autoradio.
- 2) Spostare il connettore MicroFit a 2 vie portante i fili GIALLO e NERO collegandolo al connettore MicroFit a 2 vie portante i fili BIANCO/BLU e BIANCO/GIALLO.
Collegare quindi il filo BIANCO/GIALLO del cablaggio vivavoce al connettore OBD in pos.6 e il filo BIANCO/BLU del cablaggio vivavoce al connettore OBD pos.14, sotto il cruscotto lato guida. (vedi disegno pagina seguente).
- 3) Inserire il connettore del cablaggio bluetooth dedicato dietro l'autoradio.
- 4) Connettere il cablaggio originale vettura con il connettore del cablaggio bluetooth dedicato .
- 5) Collegare la centralina bluetooth con il connettore del cablaggio bluetooth dedicato.
- 6) Settare gli switch come indicato nel capitolo relativo, quindi collegare la centralina comandi al volante con il connettore del cablaggio bluetooth dedicato.
- 7) Installare il microfono e connetterlo nell'apposito minijack sulla centralina bluetooth.
- 8) Inserire il plug telefonico all'interno della centralina bluetooth.
- 9) Spostare l'eventuale fibra ottica presente nel connettore originale al connettore del vivavoce.
- 10) **ATTENZIONE il cavo con l'indicazione MUTE K-BUS non è da utilizzare.**

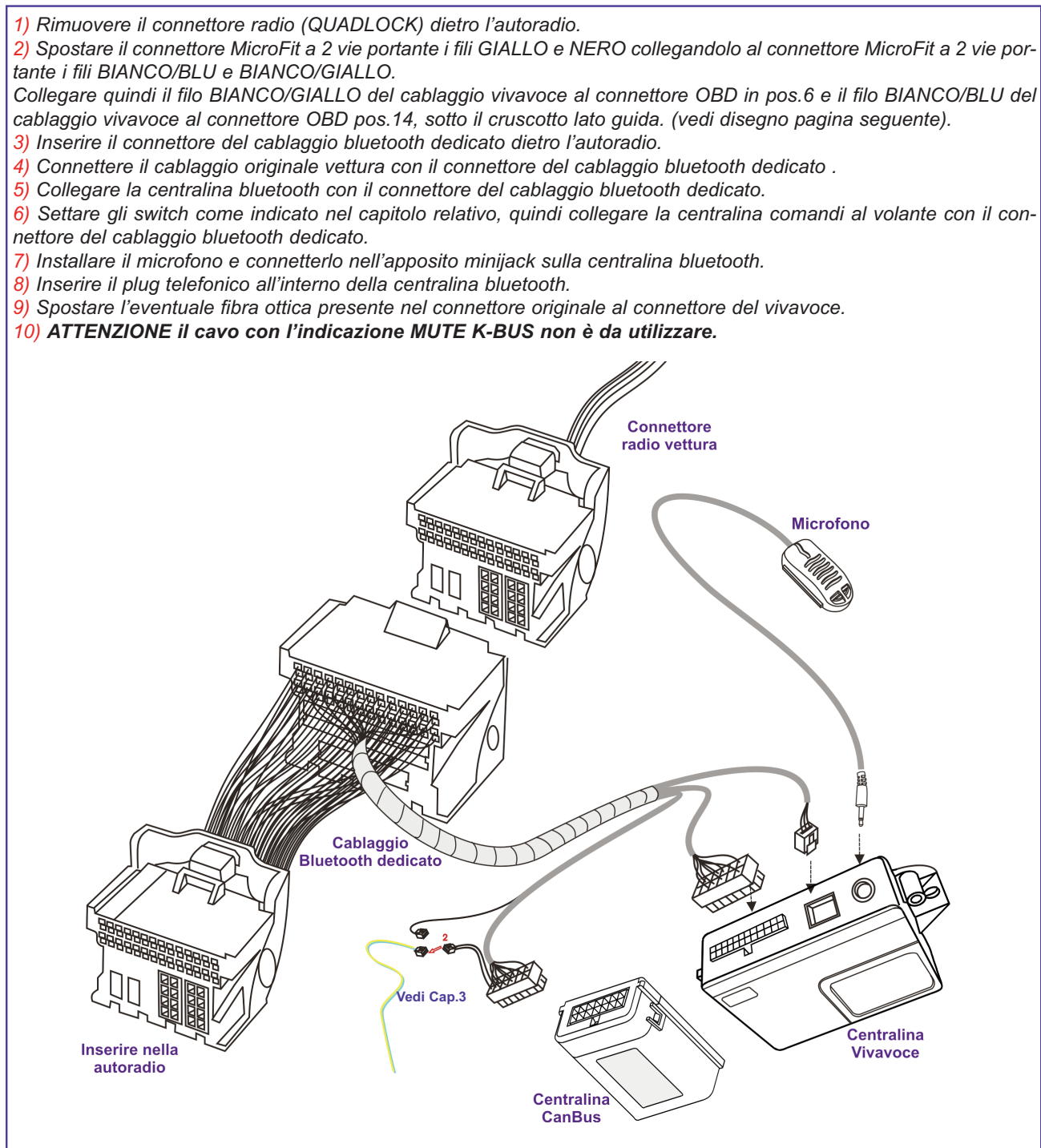

2b. Connessione audio alle radio con amplificatore separato TOP Hi-Fi

Prima di procedere ai collegamenti è opportuno scollegare la batteria della vettura.

N. B. Nelle vetture con impianto **Top Hi-Fi** è consigliabile effettuare le connessioni di un solo altoparlante anteriore, preferibile il medio nella porta ant. SX, i fili si possono trovare nel cablaggio in ingresso portiera. Per questo collegamento, è necessario tagliare i connettori di predisposizione ed eseguire i collegamenti come descritto nello schema. Isolare accuratamente i fili non utilizzati.

1) Tagliare i connettori di predisposizione ed isolare i cavi non utilizzati

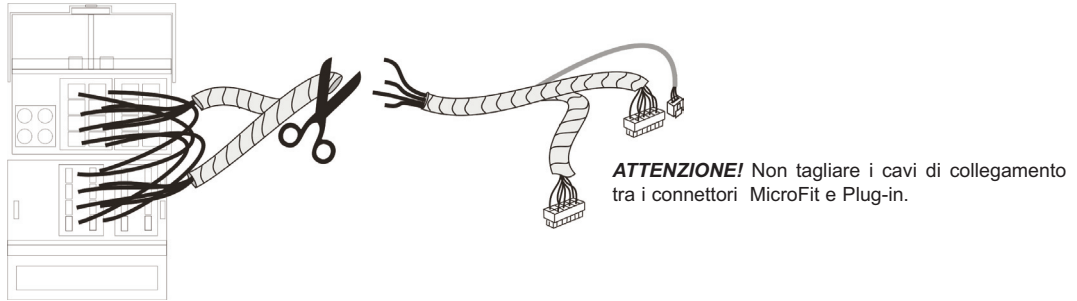

- 2) Individuare i fili dell'altoparlante medio sul connettore porta anteriore sinistro
- 3) collegare i fili come riportato nello schema
- 4) Non collegare il filo viola MUTE. Isolare accuratamente.

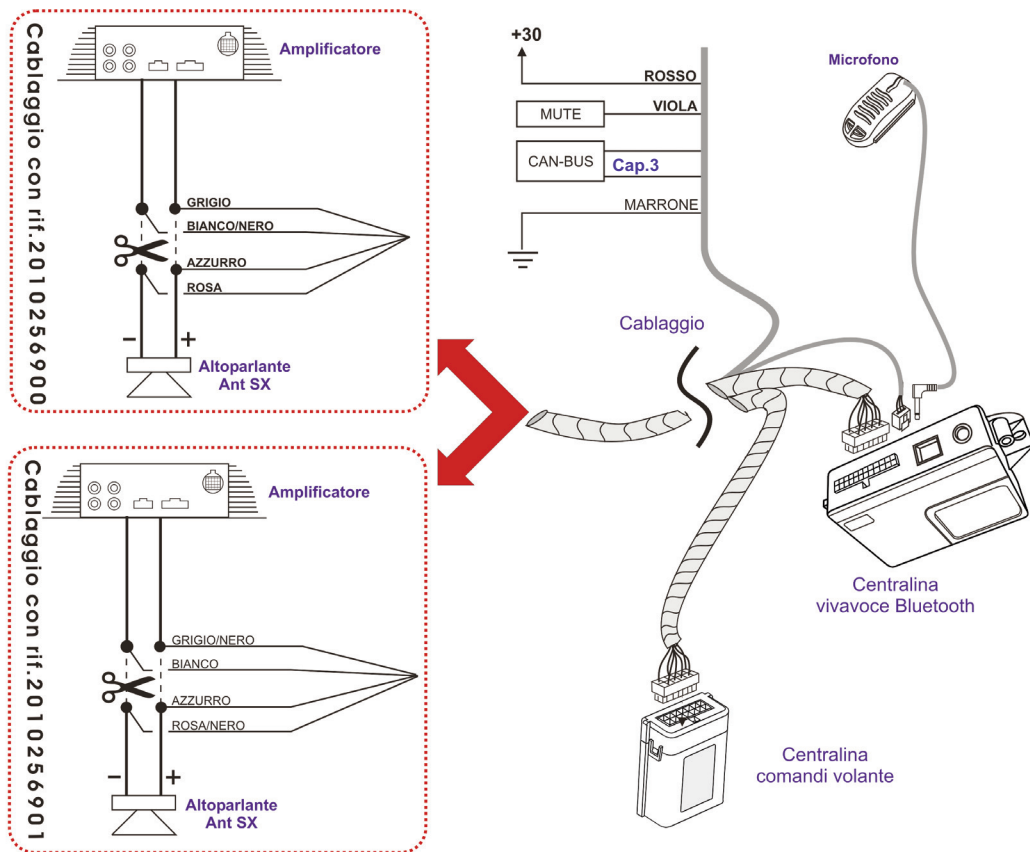

3. Collegamento can bus OBD

Prima di procedere ai collegamenti è opportuno scollegare la batteria della vettura

BIANCO/BLU e BIANCO/GIALLO: Controllo tasti volante + MUTE

Spostare il connettore MicroFit a 2 vie portante i fili GIALLO e NERO collegandolo al connettore MicroFit a 2 vie portante i fili BIANCO/BLU e BIANCO/GIALLO.

Collegare quindi il filo BIANCO/GIALLO del cablaggio vivavoce al connettore OBD in pos.6 e il filo BIANCO/BLU del cablaggio vivavoce al connettore OBD pos.14, sotto il cruscotto lato guida.

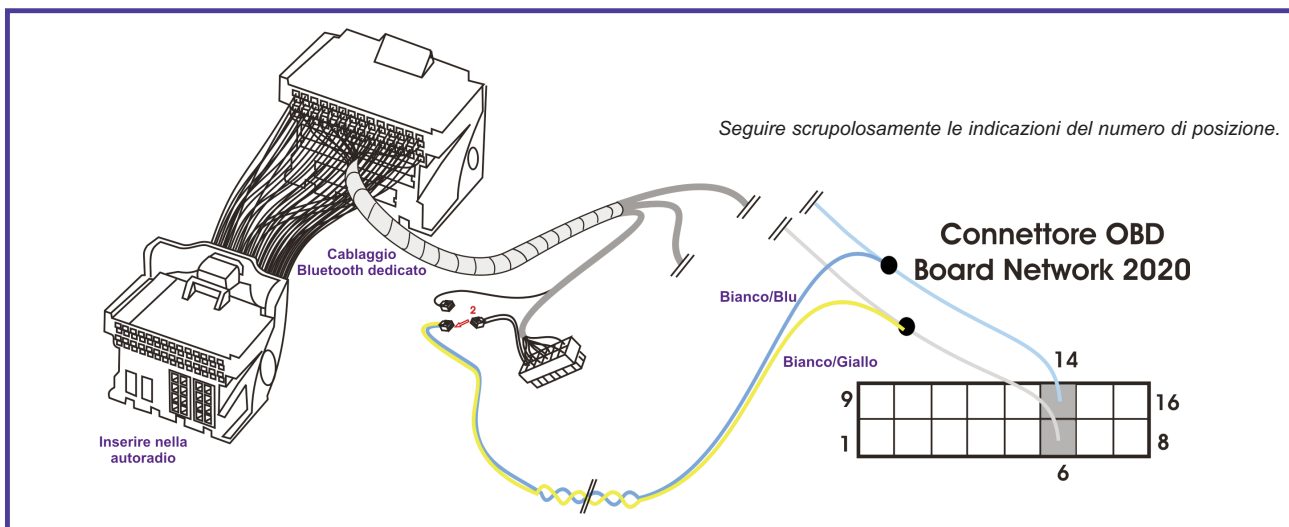

4. Programmazione centralina comandi volante (aggiornamento SW 01.02.03.00)

Prima di procedere alla connessione del modulo comandi volante, è necessario programmare il funzionamento del modulo stesso.

- a) Selezionare i dip-switch posti sul fianco della centralina comandi volante come indicato.
- b) Collegare il modulo comandi al volante.

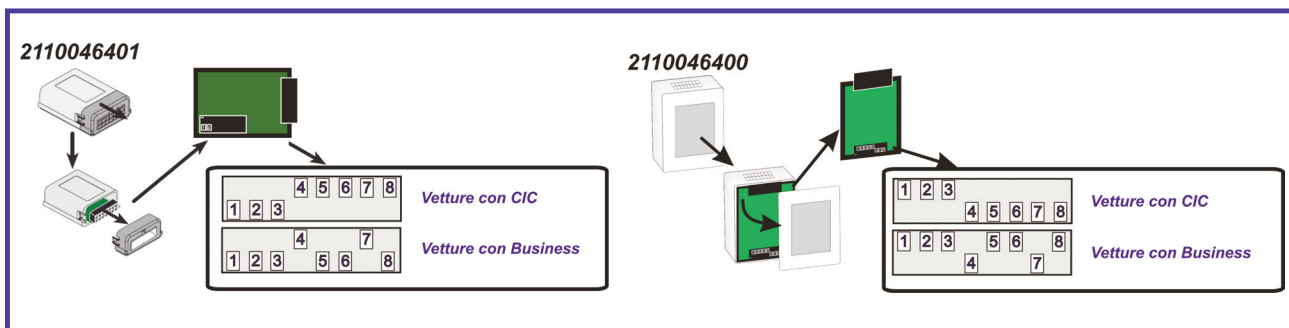

5. Posizionamento centralina Bluetooth e centralina comandi volante

Posizionare la centralina Bluetooth e quella comandi volante all'interno della vettura in una posizione che non comprometta l'utilizzo e la sicurezza del mezzo. Per il fissaggio utilizzare gli accessori forniti nel kit. Fissare le centraline con del velcro pulendo accuratamente le parti con alcool.

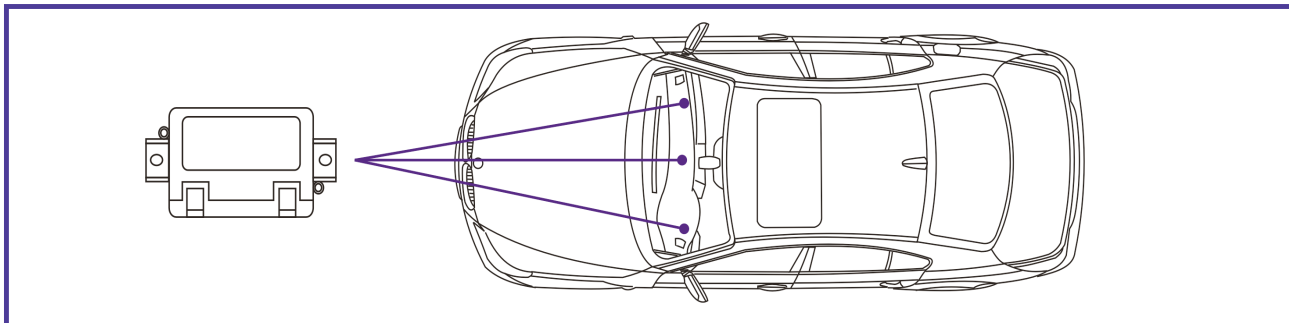

6. Posizionamento e collegamento microfono

Posizionare il microfono nei pressi della plafoniera interna anteriore indirizzandolo verso il posto guida. Per il fissaggio utilizzare gli accessori forniti nel kit.

N.B. E' strettamente importante che nelle vetture con AirBag Testa il cavo sotto la copertura del montante sia fissato ai ganci o al cablaggio originale.

Per evitare disturbi tenere il cavo del microfono il più lontano possibile dal cavo antenna dell'autoradio.

Evitare assolutamente di installare il microfono sul parabrezza anteriore, questo tipo di fissaggio provoca disturbi sull'audio. Evitare inoltre l'installazione del microfono all'interno di griglie presenti in predisposizione. Non rimuovere la capsula microfonica dal rispettivo involucro plastico.

La plastica del microfono è strutturata in modo tale da creare la giusta cassa di risonanza e quindi evitare fastidiosi rumori/fruscii di fondo.

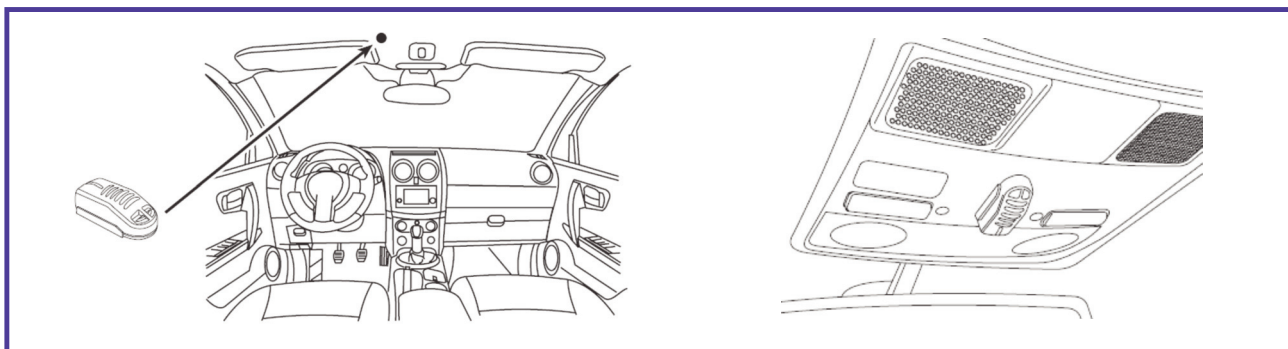

7. Collaudo

- Ricollegare la Batteria della vettura
- Verificare l'accensione della radio.
- Accendere il quadro strumenti.
- Con quadro acceso, premere 2 volte velocemente il tasto CALL sul volante (vedi manuale utente) e verificare che il sistema emetta un segnale acustico.

Per la verifica di abbinamento al telefono e utilizzo del vivavoce fare riferimento alle istruzioni riportate sul manuale utente presente nel kit.